

Автомобіль дитячий ІНСТРУКЦІЯ

з експлуатації

M 4180



Для дітей від 3 до 8 років
Максимальне навантаження 30 кг

Для більш ефективного захисту Вашої дитини перед початком використання автомобіля, уважно ознайомтесь з інструкцією та слідкуйте її. Збережіть інструкцію для її подальшого використання.

СПЕЦИФІКАЦІЯ

Акумулятор	12V4,5AH x1/12V7AH x1
Час заряджування	8-12 годин
Зарядний пристрій	6V 500 mA або 12V 700mA)
Максимальне навантаження	30 кг
Габарити автомобіля	120 x 75 x 67 см
Максимальна швидкість	2,5-4,5 км/год
Рекомендований вік	3-8 років

КОМПЛЕКТАЦІЯ

№	Комплектуючі	Кількість
1	Кузов	1
2	Вітрове скло	1
3	Опора	1
4	Сидіння	1
5	Кермо	1
6	Дзеркало заднього виду	2
7	Колесо	4
8	Ковпак	4
9	Вихлопна труба	2
10	Додаткові запчастини	1

№	Комплектуючі	Кількість
11	Пластиковий ключ	2
12	Задня вісь	1
13	Металевий вал	1
14	Каретка	1
15	Зарядний пристрій	1
16	Рефлектор-відбивач	1
17	Кабель Мр3 200 мм	1
18	Двигун	2
19	Інструкція	1
20	Гвинт \varnothing 4x12 мм	1

СКЛАДАННЯ

Деякі деталі повинні встановлюватися з обох сторін.

Увага! Складання автомобіля повинні здійснювати дорослі. Для запобігання травмування, зберігайте всі деталі та пакувальні матеріали в недоступному для дітей місці.

Необхідні інструменти для складання:

- Викрутка (не входить в комплект)
- Плоскогубці (не входить в комплект)
- Пластикові ключі



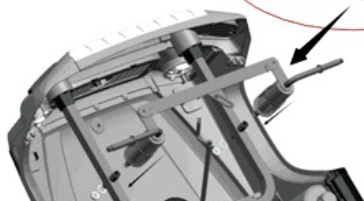

1. Передній міст

Переверніть автомобіль, вставте передню вісь в отвори на опорній рамі, в нижній частині надіньте шайбу і зафіксуйте за допомогою гайки М8.

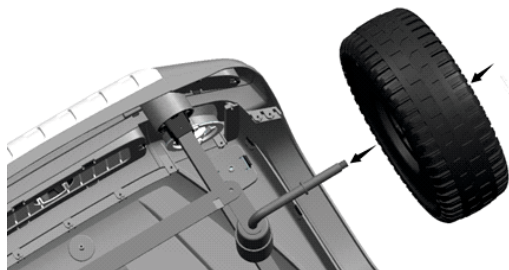

2. Передні колеса

Відцентруйте центр колеса з передньою віссю, одягніть колесо на вісь і натисніть. Для лівого і правого колеса однаковий спосіб встановлення.

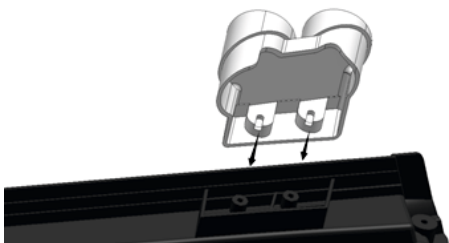

3. Вихлопна труба

Спочатку розділіть ліву і праву вихлопну трубу, встановіть їх на корпусі автомобіля і зафіксуйте за допомогою гвинтів $\varnothing 4 \times 12$ мм.

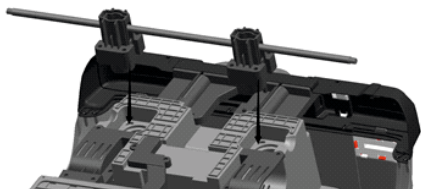

4. Задні колеса

Задній міст закріпіть за допомогою гвинтів $\varnothing 4 \times 12$ мм, встановіть приводний двигун і колесо. Натисніть на колесо до повної фіксації.

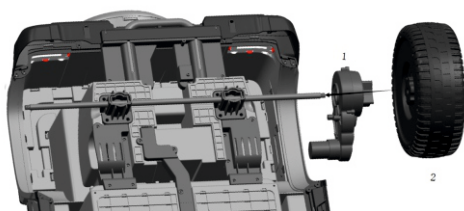

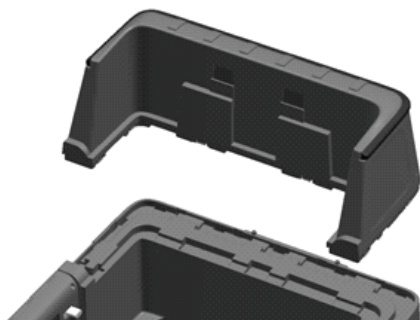

5. Задній бампер

Направте виступи бампера з пазами на корпусі автомобіля, вставте і натисніть до повної фіксації.

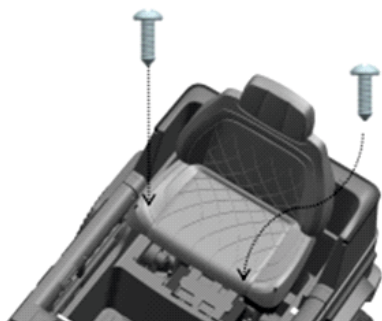

6. Сидіння

Вставте сидіння в пази на корпусі автомобіля, закріпіть за допомогою двох гвинтів $\varnothing 4 \times 12$.

Примітка: Перед встановленням підключіть знімний плагін в акумуляторному відсіку.



7. Запасне колесо

Помістіть запасне колесо на корпус і закріпіть його за допомогою двох гвинтів $\varnothing 4 \times 12$ мм.

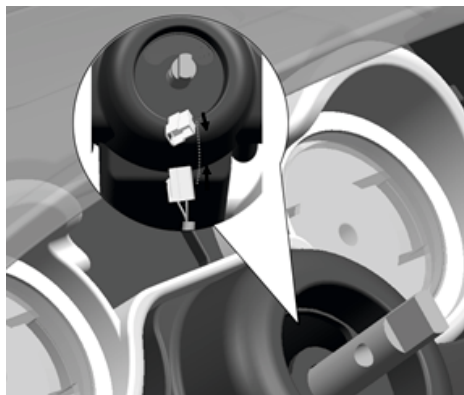

8. Кермо

Підключіть роз'єм кабелю на кермі до гнізда живлення в автомобілі, вставте штекер в отвір під панелью приладів. Встановіть підключене кермо на рульову колонку, закріпіть за допомогою гвинта $\varnothing 5 \times 40$ і гайки M5.



9. Вітрове скло

Вставте вітрове скло в пази на корпусі автомобіля, натисніть до повної фіксації.

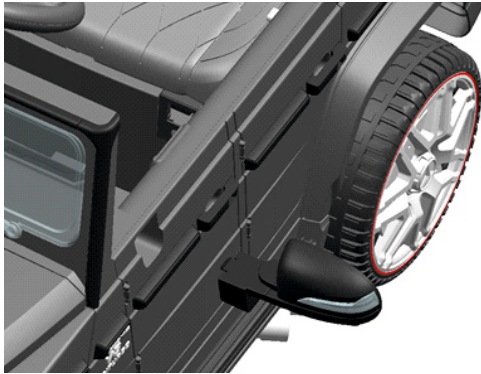

10. Дзеркала заднього виду

Вставте бокові дзеркала заднього виду в пази на корпусі автомобіля, натисніть до повної фіксації.

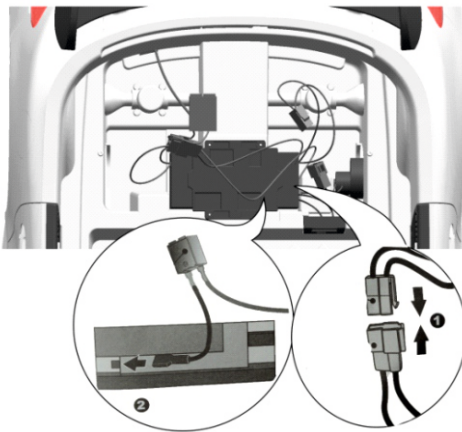

11. Підключення живлення

При підключенні дотримуйтесь полярності. Чорний роз'єм до чорного терміналу. Червоний роз'єм до червоного терміналу.

ЗАПОБІЖНІ ЗАХОДИ ПРИ ЗАРЯДЖУВАННІ АКУМУЛЯТОРА

Заряджування автомобіля повинні проводити тільки дорослі.
Для перезаряджування вийміть акумулятор із автомобіля.
Якщо автомобіль не буде використовуватися на протязі тривалого часу, рекомендується заряджати акумулятор повністю, потім проводити зарядку один раз в місяць. Це подовжить строк служби акумулятора.
Для уникнення пошкодження гнізда зарядного пристрою, обережно під'єднайте і виймайте кабель зарядного пристрою.

ОПФИС ФУНКЦІЙ

1. Перемикач: ввімкнути або вимкнути живлення
2. Перемикач вперед / назад: контролює напрямок руху автомобіля вперед або назад
3. USB-плеєр
4. Педаль «газу»: натисніть на педаль, автомобіль рухається, відпустіть педаль, автомобіль повільно зупиняється
5. Перемикач режиму роботи / качання

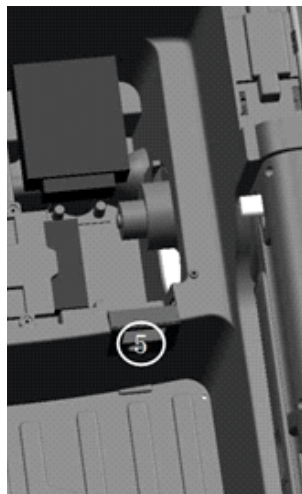

ФУНКЦІОНАЛЬНА ПАНЕЛЬ

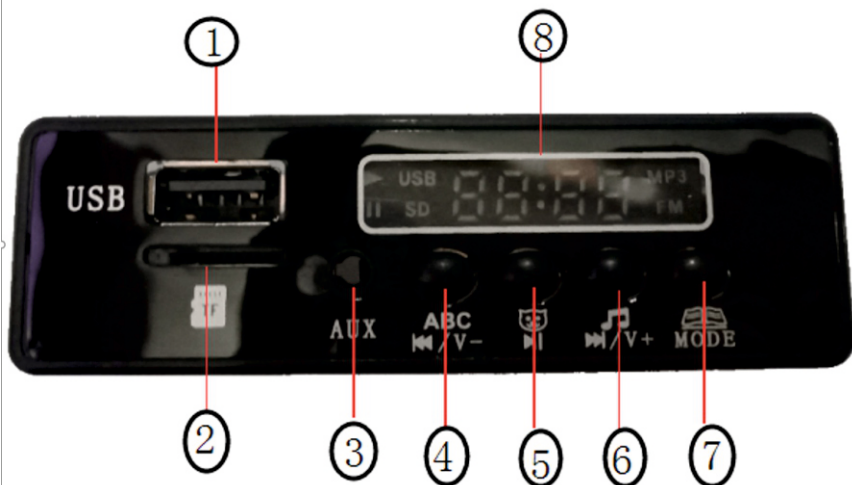

1. Інтерфейс USB: вставте роз'єм USB, підключіть джерело звуку
2. Роз'єм для TF-карти: вставте TF-карту, відтворіть аудіо
3. Інтерфейс MP3: через лінію передачі даних можна підключати інші пристрої і відтворювати аудіо
4. Звук-/ навчання англійської мови: довге натискання зменшення гучності; коротке натискання - навчання англійської мови
5. Кнопка паузи: натисніть, щоб призупинити відтворення звуку
6. Звук + / музика: тривале натискання - збільшення гучності, коротке натискання - відтворення музики
7. Розповіді: торкніться цієї клавіші, почуєте цікаву розповідь
8. Дисплей. Відображення рівня заряду акумулятора: значення на дисплеї можна використовувати для визначення того, заряджена батарея чи ні

ФУНКЦІЇ КЕРМА



- A. Натисніть кнопку, почуєте сигнал автомобіля
- B. Натисніть кнопку для прослуховування музики

ПУЛЬТ ДИСТАНЦІЙНОГО КЕРУВАННЯ

Відкрийте кришку відсіку для батарейок і встановіть 2 батарейки типу ААА.

Правила встановлення та заміни батарейок в пульті ДК:

1. Встановлення та заміна батарейок повинна проводитися тільки дорослими.
2. Батарейки — не іграшка. Не дозволяйте дітям гратися з ними.
3. Не заряджайте не акумуляторні батарейки.
4. При встановленні батарейок дотримуйтесь полярності.
5. Не використовуйте одночасно старі та нові батарейки.
6. Якщо іграшка не використовується протягом довгого часу, витягніть з неї елементи живлення.

При першому використанні пульта ДК необхідно кодування. Після наступних заміни батарейок кодування не буде потрібно.

- Натисніть і утримуйте кнопку кодування протягом 2-3 сек, поки індикатор ДК не почне блимати.

- Увімкніть живлення, індикатор пульта ДК згасне, зазначаючи на успішне з'єднання з автомобілем. Відпустіть кнопку, тепер можна використовувати пульт ДК.

Пульт автоматично відключається, якщо його не використовувати протягом 15 секунд.

- а. Натисніть кнопку 1, автомобіль рухається вперед
- б. Натисніть кнопку 2, автомобіль рухається назад
- в. Натисніть кнопку 3, відрегулюйте швидкість автомобіля
- д. Натисніть кнопку 5, автомобіль повертає ліворуч
- е. Натисніть кнопку 6, автомобіль повертає праворуч
- ж. Натисніть кнопку 7, щоб пригальмувати

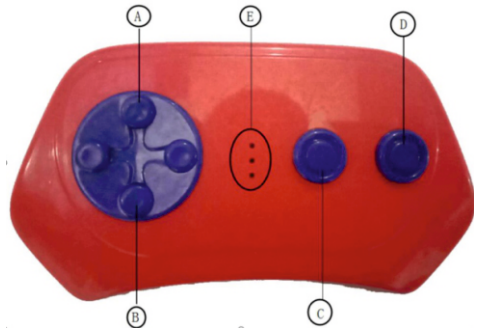
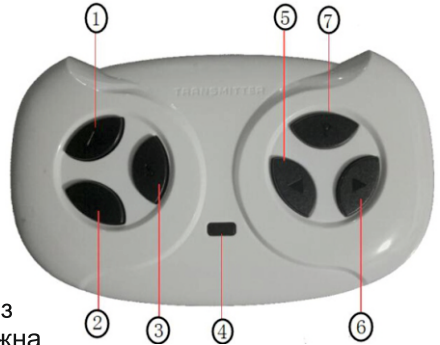

Опис пульта ДК 27 ГЦ: [додаткова функція]

1. Натисніть клавішу А, автомобіль починає рух вперед
2. Натисніть клавішу В, автомобіль починає рух назад
3. Натисніть клавішу С, автомобіль починає рух ліворуч
4. Натисніть клавішу D, автомобіль починає рух праворуч
5. Кнопка Е - індикатор живлення (червоне світло горить, коли 2 батарейки встановлені вірно)

Примітка: батарейки не входять до комплекту.

ЗАРЯДКА АКУМУЛЯТОРА

Зарядження акумулятора повинно проводитися при вимкненому перемикачеві живлення. Якщо швидкість автомобіля сповільнюється, акумулятор розряджається, зарядіть його. Тривалість повторної зарядки 4-6 годин, але не більше 10 годин.

1. Підключіть штекер зарядного пристрою в гніздо для зарядки акумулятора.
2. Підключіть зарядний пристрій до стаціонарної розетки.
3. Після повної зарядки акумулятора, відімкніть зарядний пристрій. Складання автомобіля повинні проводити тільки дорослі. Якщо автомобіль не буде використовуватися на протязі тривалого часу, рекомендується заряджати акумулятор повністю, потім проводити зарядку один раз в місяць. Це подовжить строк служби акумулятора.

УВАГА. Заряджати акумулятор дозволяється лише дорослій людині! Дітям заборонено проводити процес зарядження акумулятора. Вчасно підзаряджайте акумуляторну батарею. Під час зарядження вимкніть живлення (перемикач в положенні «off»).

Перед першим використанням заряджайте акумулятор протягом 4-6 годин але не більше 10 годин. Використовуйте лише зарядні пристрої та джерела живлення, вказані виробником. Завжди тримайте акумулятор сухим. Уникайте потрапляння води. Категорично заборонено палити поблизу акумуляторної батареї. Акумулятор повинен заряджатися в добре провітрюваному та сухому місці. Перевіряйте зарядний пристрій перед зарядкою. Якщо виявлено будь-яке пошкодження, припиніть його використання, доки не буде проведено ремонт. Якщо автомобіль не використовується на протязі тривалого часу, необхідно провести повну зарядку акумулятора та заряджати принаймні один раз на місяць. Це подовжить строк служби акумулятора.

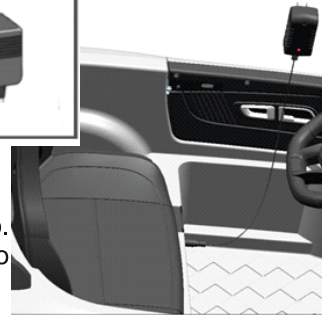
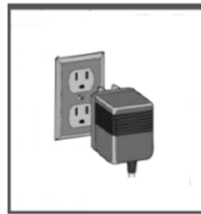

ЗАПОБІЖНИК

Автомобіль обладнано автоматичним запобіжником. Запобіжник відключить живлення і зупинить виріб при русі. Проблема викликається миттєвим перевищенням струму, внаслідок перевантаження виробу або неналежним керуванням, що змушує запобіжник відключитися. Витримайте паузу 15-20 секунд, запобіжник знов активізується.

ТЕХНІЧНІ НЕПОЛАДКИ ТА ЇХ УСУНЕННЯ

Проблема	Причина	Усунення проблеми
Автомобіль не рухається	<ol style="list-style-type: none"> 1. Акумулятор розряджений. 2. Перемикач напрямку руху знаходиться в нейтральному положенні. 3. Недостатній контакт із акумулятором. 4. Акумулятор несправний. 5. Недостатньо зафіксовані колеса. 	<ol style="list-style-type: none"> 1. Зарядіть акумулятор. 2. Оберіть напрямок руху. 3. Перевірте справність акумулятора. 4. Підкрутіть гайки, які фіксують.
Автомобіль їде надто повільно	<ol style="list-style-type: none"> 1. Акумулятор розряджений. 2. Колеса забруднені. 3. Автомобіль перевантажений. 	<ol style="list-style-type: none"> 1. Необхідно заряджати акумулятор своєчасно. 2. Очистіть колеса. 3. Не перевантажуйте автомобіль.
Низький рівень зарядки	<ol style="list-style-type: none"> 1. Акумулятор несправний. 2. Відсутність електрики в мережі. 3. Автомобіль перевантажений. 4. Поверхня, на якій знаходиться автомобіль, нерівна. 	<ol style="list-style-type: none"> 1. Акумулятор потребує технічного огляду або заміни. 2. Під'єднайте до мережі пізніше. 3. Не перевантажуйте автомобіль. 4. Використовуйте автомобіль на рівній поверхні.

ЗАПОБІЖНІ ЗАХОДИ

1. Керування машиною дозволяється дитині від 3 до 8 років тільки під наглядом дорослих. Максимальне навантаження до 30 кг.
2. Перед використанням перевіряйте місця фіксації деталей. При виявленні пошкоджень, відразу припинить використання до повного усунення несправностей.
3. Дозволяється використання транспортного засобу лише під наглядом дорослих. Ніколи не залишайте дитину одну. Завжди наглядайте за дитиною, коли вона знаходиться в транспортному засобі.
4. Щоб уникнути пошкоджень механізмів виробу, уникайте перевантаження дитячого транспорту.
5. Не дозволяйте дітям кататися вдвох, перевозити вантажі чи буксирувати.
6. Не міняйте різко напрямок руху автомобіля.
7. Заборонено катання дорослих.
8. Автомобіль дозволяється використати тільки під наглядом дорослих.
9. Щоб не допустити травм внаслідок дрібних деталей та пакувальних матеріалів, зберігайте всі деталі та пакети в недоступному для дітей місці.
10. Не рекомендується використовувати на проїжджій частині, схилах, інших небезпечних ділянках.
11. Автомобіль дозволяється використовувати в теплу суху погоду. Уникайте катання під час дощу та прямого контакту з водою.
12. Своєчасно очищуйте автомобіль від пилу та бруду. Допускається чистка сухою або ледь вогкою тканиною без використання абразивних засобів для чищення.
13. Перед використанням перевіряйте місця фіксації деталей.
14. Автомобіль слід зберігати вдалині від джерел тепла, для уникнення пошкоджень пластикових деталей.

Комплектація може відрізнятись від заявленої

Бажаємо вам приємного використання!